

TSM 3

Entwurf:
Wimmer Georg

Gezeichnet:
Wimmer G., 15.12.10

Geändert:
Wimmer G., 19.02.13

Geprüft:
Karban

Stummer Diener

Schrägbilder M 1: 8

Holzart: Buche / Ahorn

Zeichnung erstellt mit einer Dozentenversion von **Vectorworks**
interiorcad

pdf-Ausdruck auf Maßstäblichkeit prüfen !

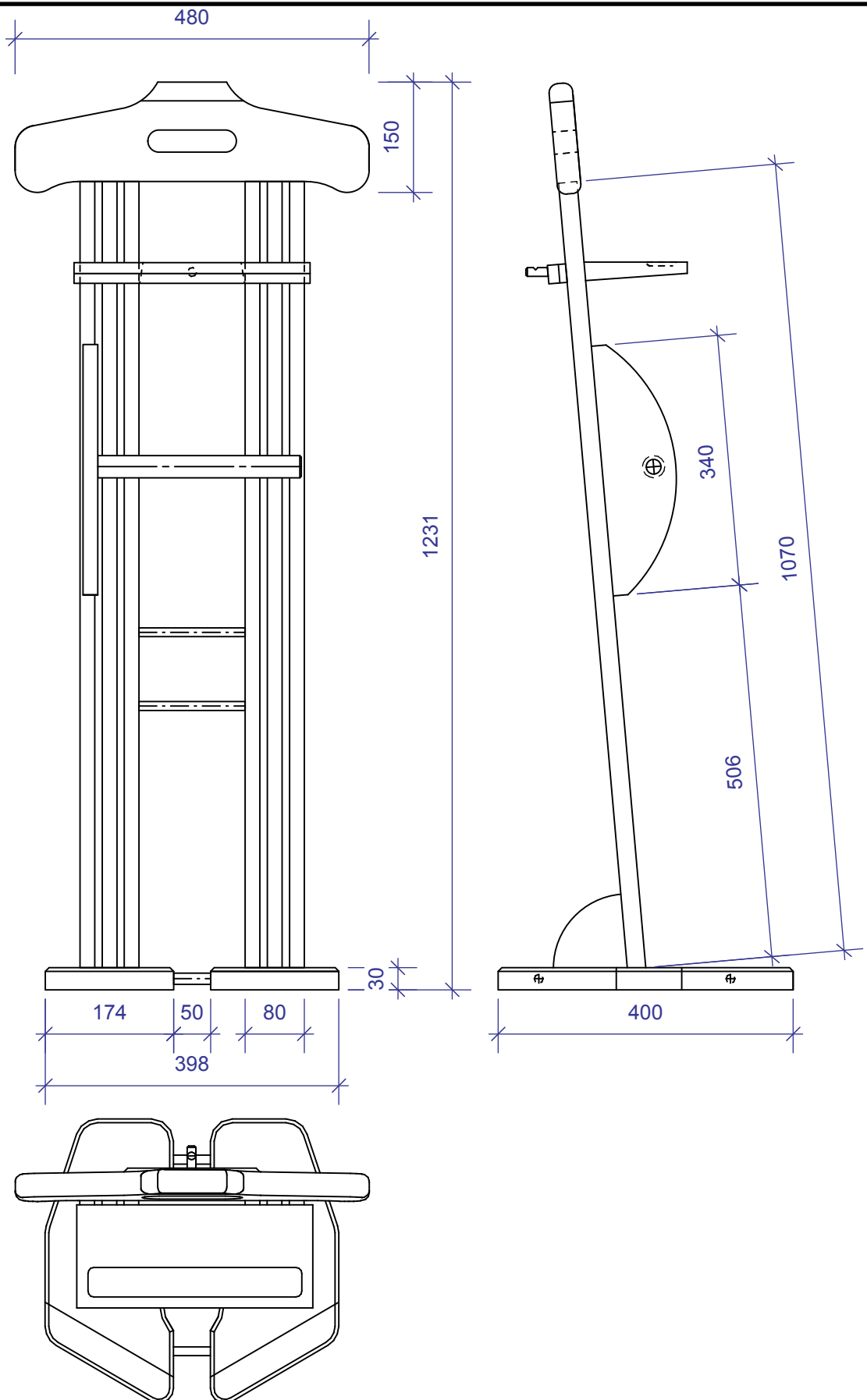

TSM 3

Entwurf:
Wimmer Georg
Gezeichnet:
Wimmer G., 15.12.10
Geändert:
Wimmer G., 19.02.13
Geprüft:
Karban

Stummer Diener

Ansichten M 1: 8

Holzart: Buche / Ahorn

Zeichnung erstellt mit einer Dozentenversion von **Vectorworks**
interiorcad

pdf-Ausdruck auf Maßstäblichkeit prüfen !

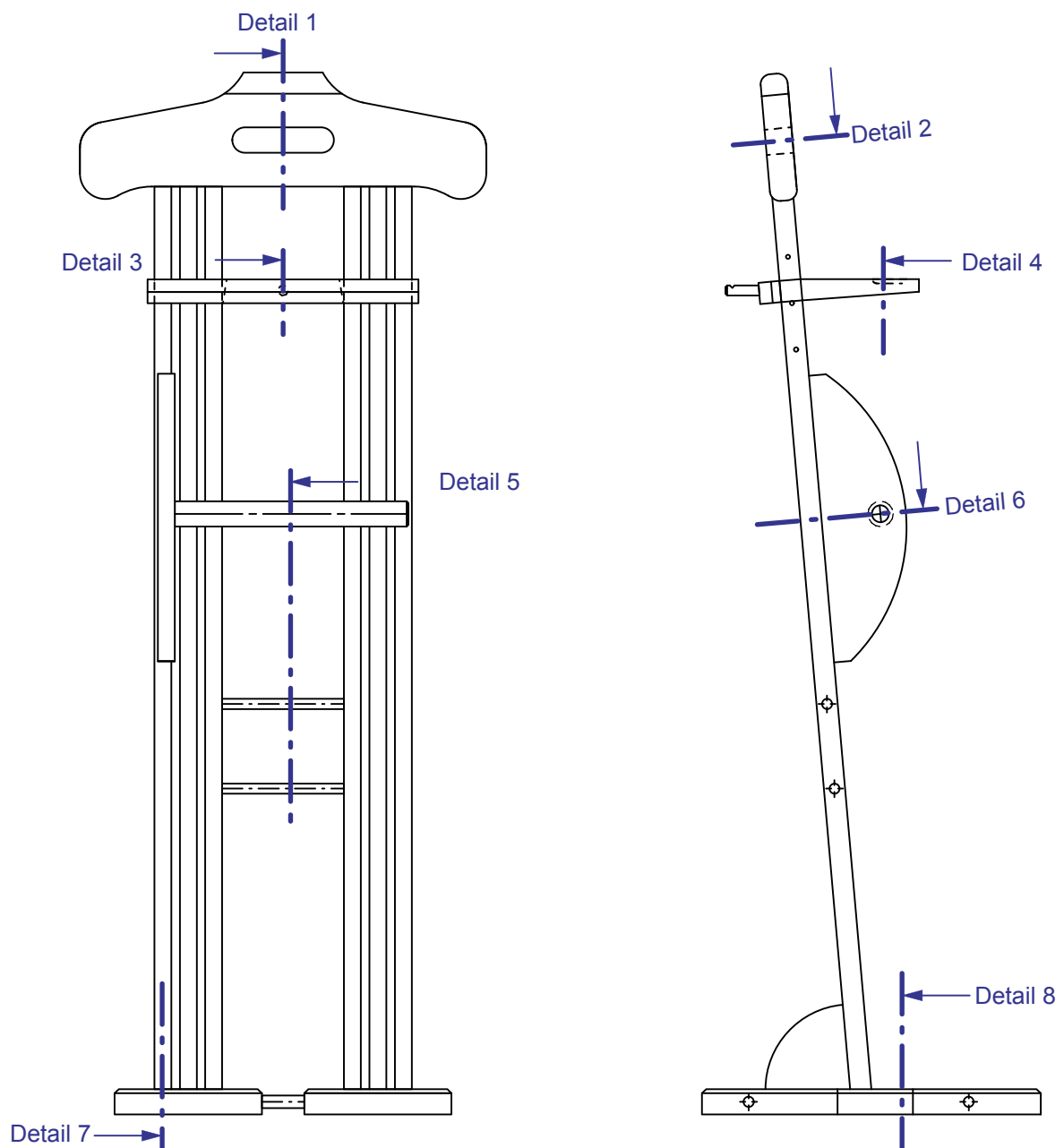

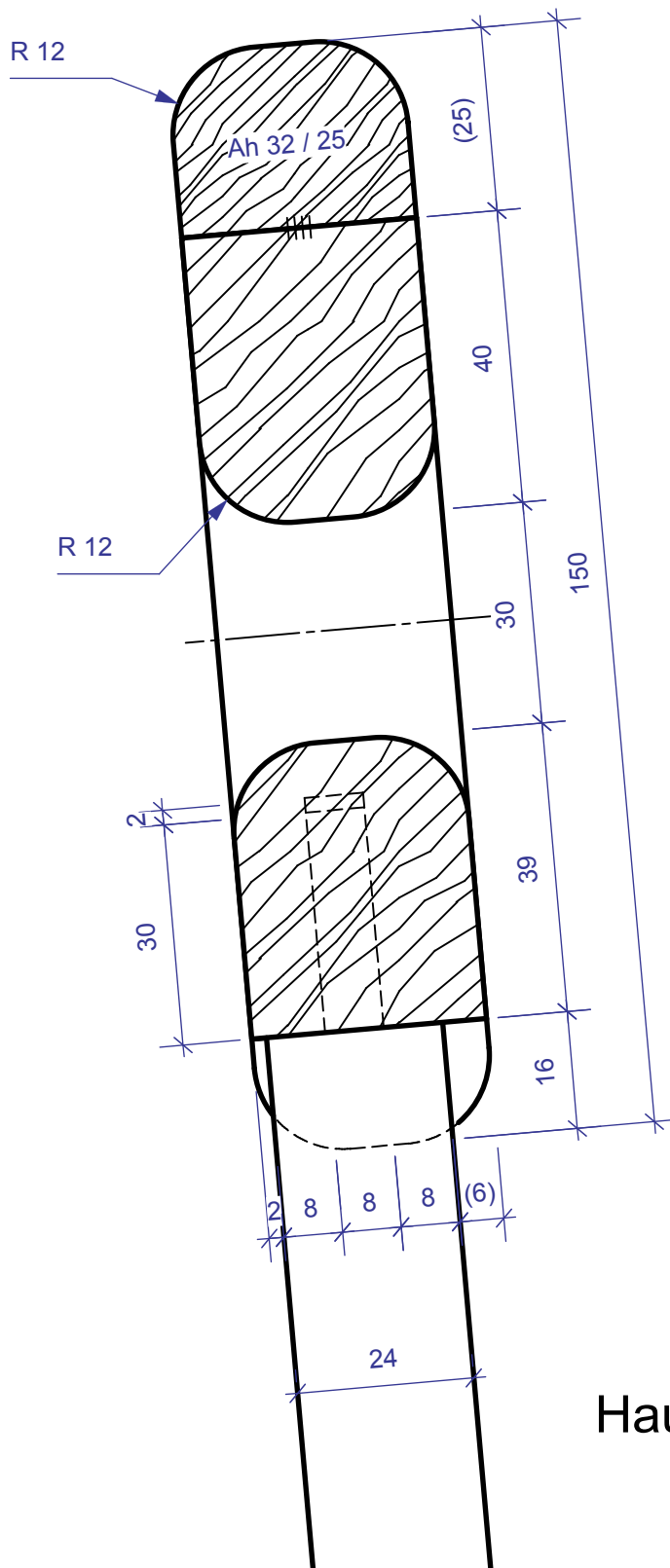

Detail 1
Haupt Vertikalschnitt

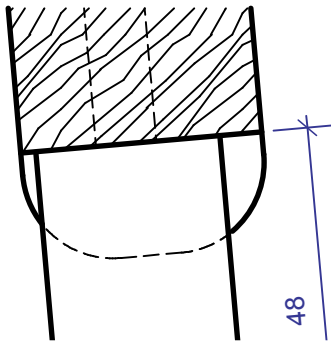

Detail 3 Ablage Vertikalschnitt

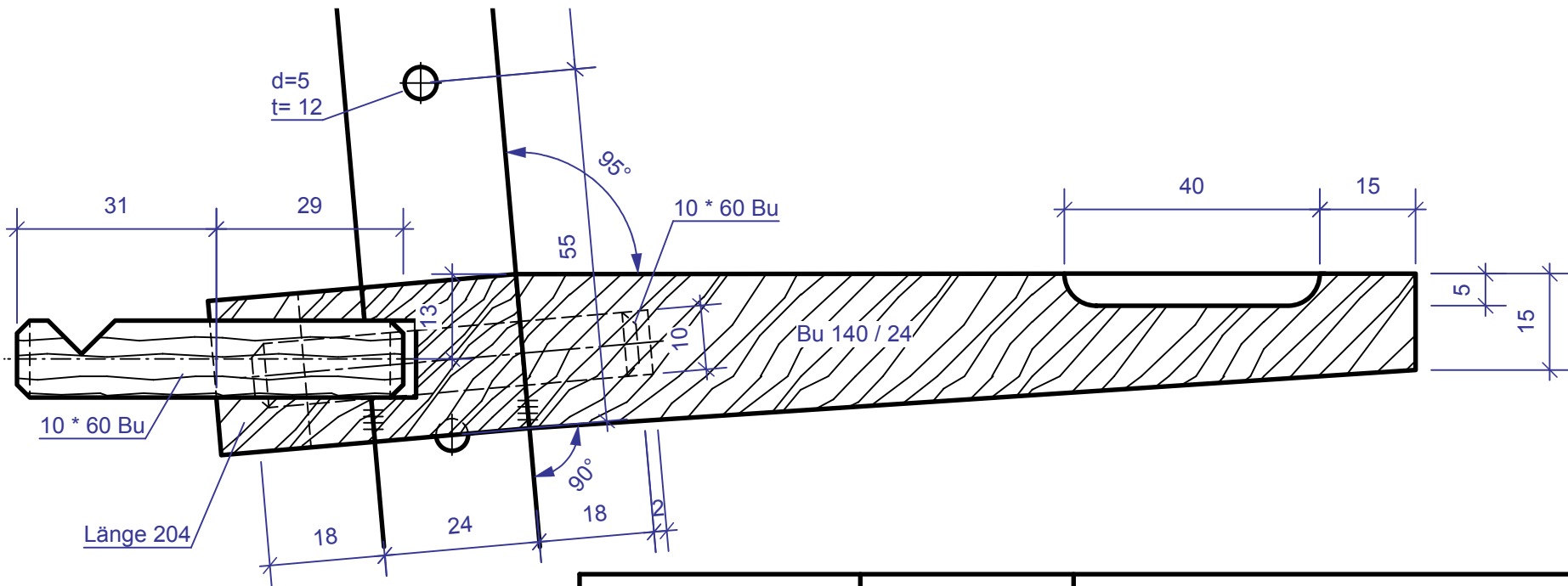

BGHM
Berufsgenossenschaft
Holz und Metall

Sachgebiet Handwerksseminar

TSM 3

Entwurf:
Wimmer Georg

Gezeichnet:
Wimmer G., 15.12.10

Geändert:
Wimmer G., 19.02.13

Geprüft:
Karban

Stummer Diener

Detail 3 M 1 : 1

Holzart: Buche / Ahorn

Zeichnung erstellt mit einer Dozentenversion von **Vectorworks**
interiorcad

pdf-Ausdruck auf Maßstäblichkeit prüfen !

Blatt 6 von 13

Detail 4 Ablage Frontalschnitt

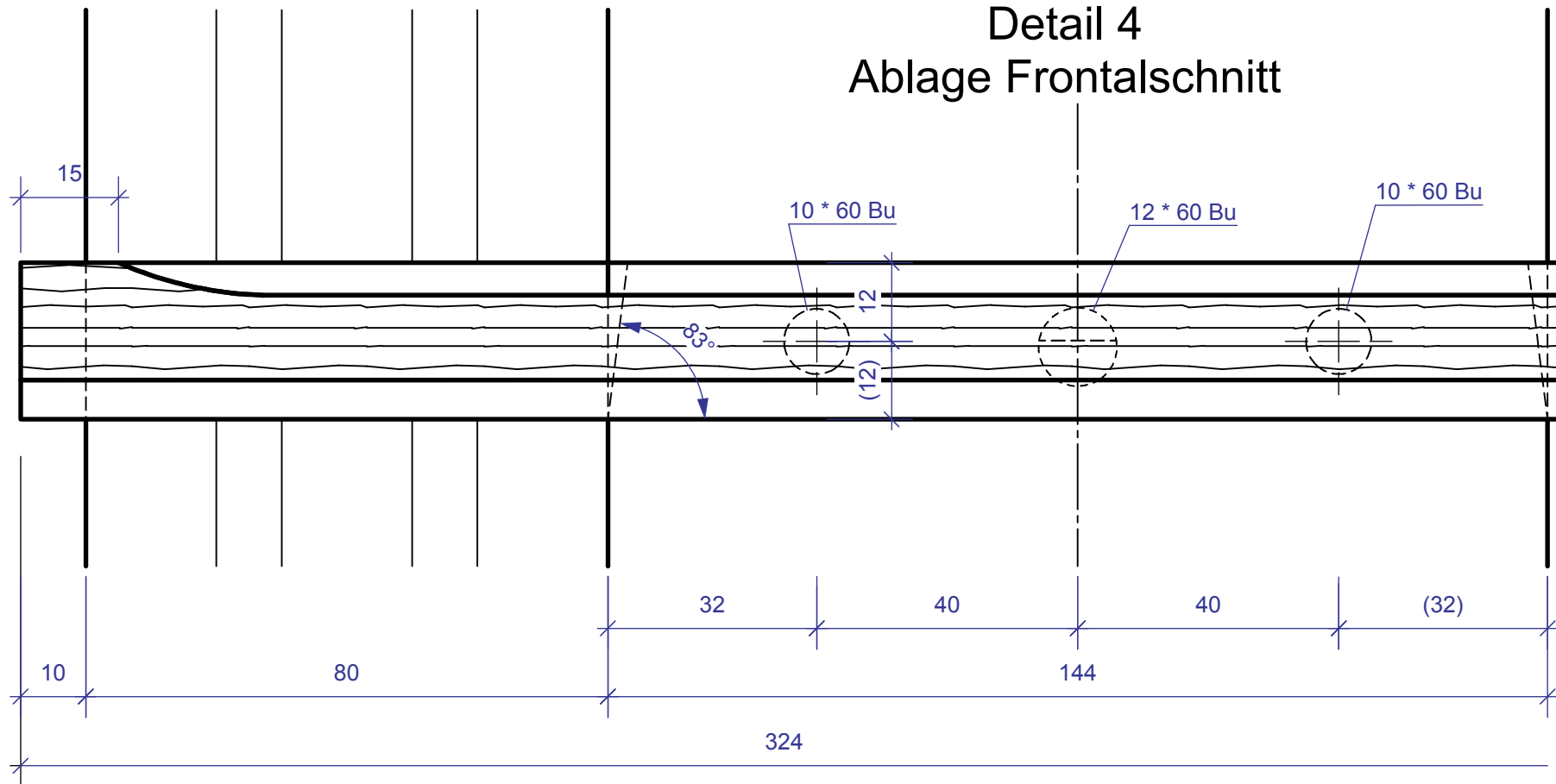

BGHM
Berufsgenossenschaft
Holz und Metall

Sachgebiet Handwerksseminar

TSM 3

Entwurf:
Wimmer Georg

Gezeichnet:
Wimmer G., 15.12.10

Geändert:
Wimmer G., 19.02.13

Geprüft:
Karban

Stummer Diener

Detail 4 M 1 : 1

Holzart: Buche / Ahorn

Zeichnung erstellt mit einer Dozentenversion von **Vectorworks**
interiorcad

pdf-Ausdruck auf Maßstäblichkeit prüfen !

Blatt 7 von 13

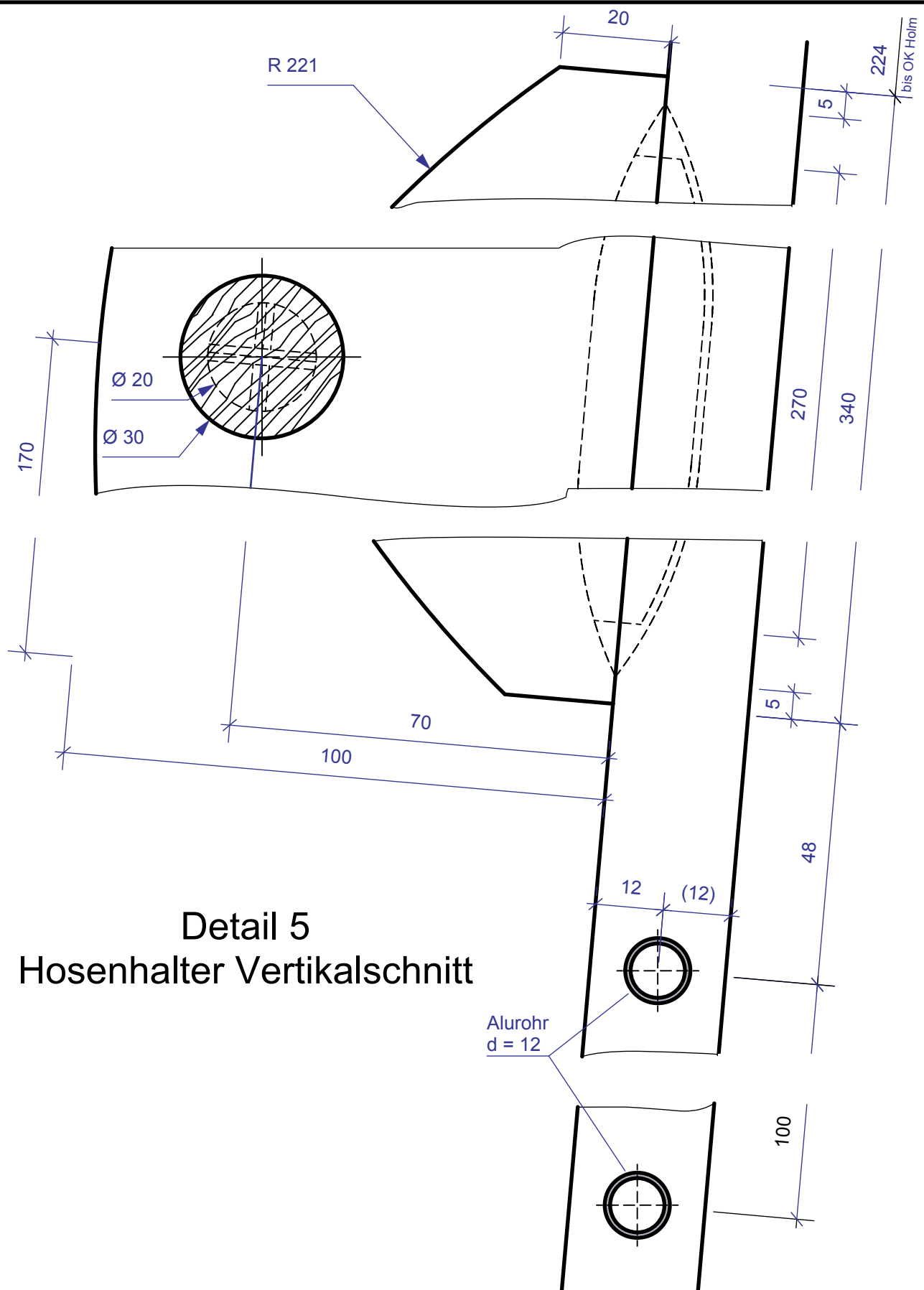

Detail 5
Hosenhalter Vertikalschnitt

Alurohr
d = 12



Sachgebiet Handwerksseminar

TSM 3	
Entwurf:	Wimmer Georg
Gezeichnet:	Wimmer G., 15.12.10
Geändert:	Wimmer G., 19.02.13
Geprüft:	Karban



Stummer Diener

Detail 5 M 1: 1
Holzart: Buche / Ahorn

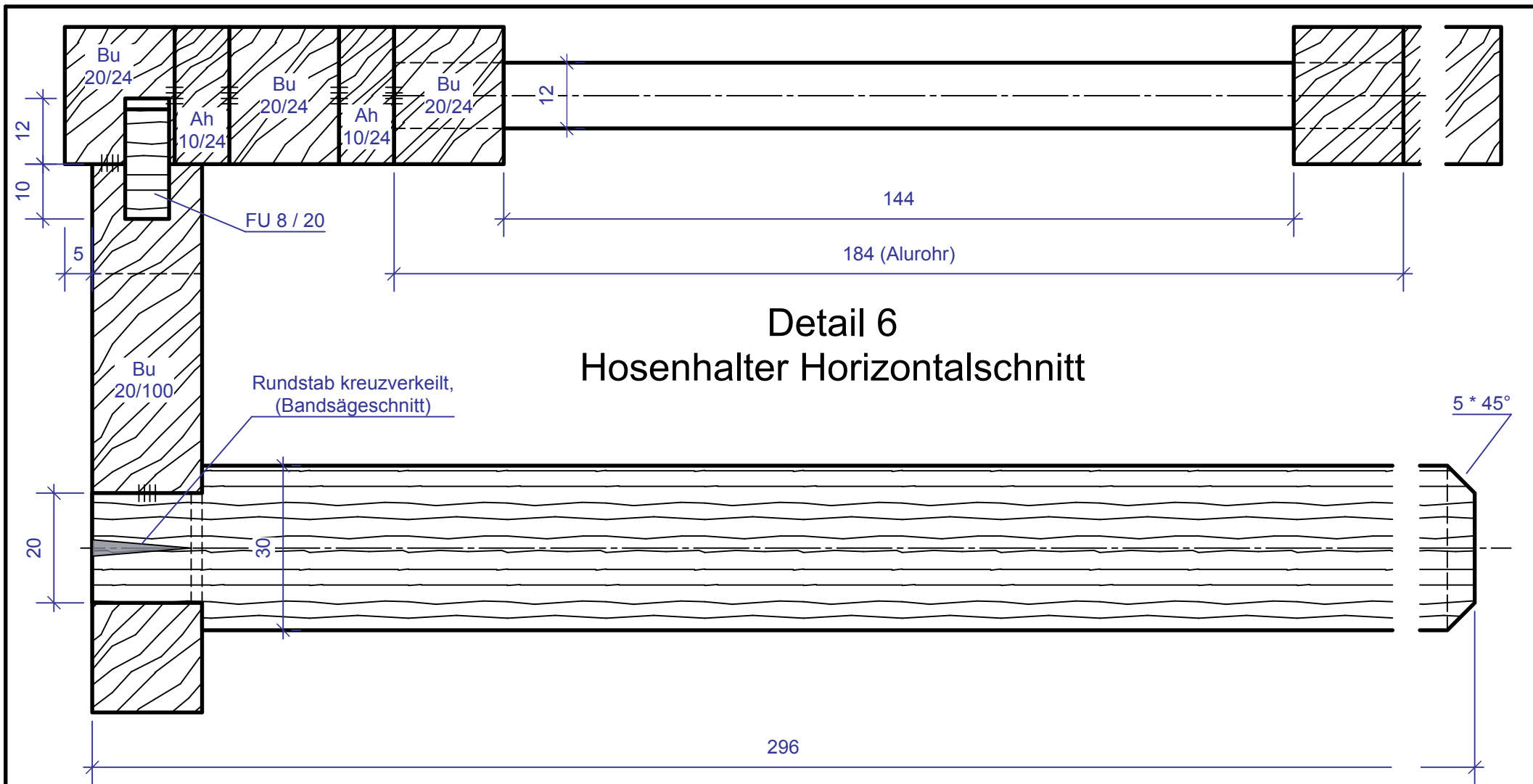
Zeichnung erstellt mit einer Dozentenversion von **Vectorworks** interiorlead
pdf-Ausdruck auf Maßstäblichkeit prüfen !





Detail 6 Hosenhalter Horizontalschnitt

 <p>BGHM Berufsgenossenschaft Holz und Metall</p> <p>Sachgebiet Handwerksseminar</p>	<p>TSM 3</p>	<p>Stummer Diener</p>	
	<p>Entwurf: Wimmer Georg</p>	<p>Detail 6 M 1 : 1</p>	
	<p>Gezeichnet: Wimmer G., 15.12.10</p>	<p>Holzart: Buche / Ahorn</p>	
	<p>Geändert: Wimmer G., 08.02.13</p>	<p>Zeichnung erstellt mit einer Dozentenversion von </p>	
	<p>Geprüft: Karban</p>	<p>pdf-Ausdruck auf Maßstäblichkeit prüfen !</p>	
			<p>Blatt 9 von 13</p>

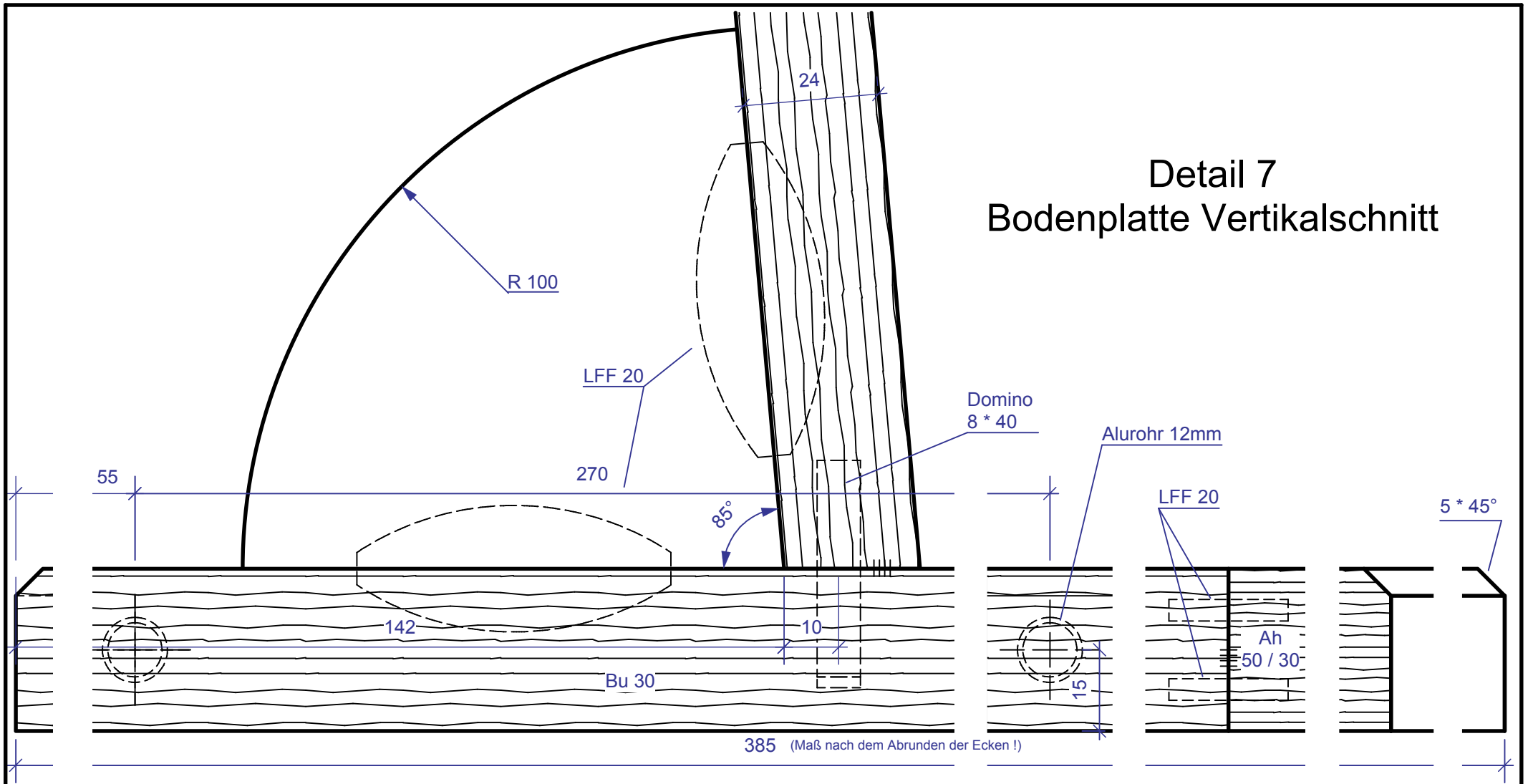

Detail 7 Bodenplatte Vertikalschnitt

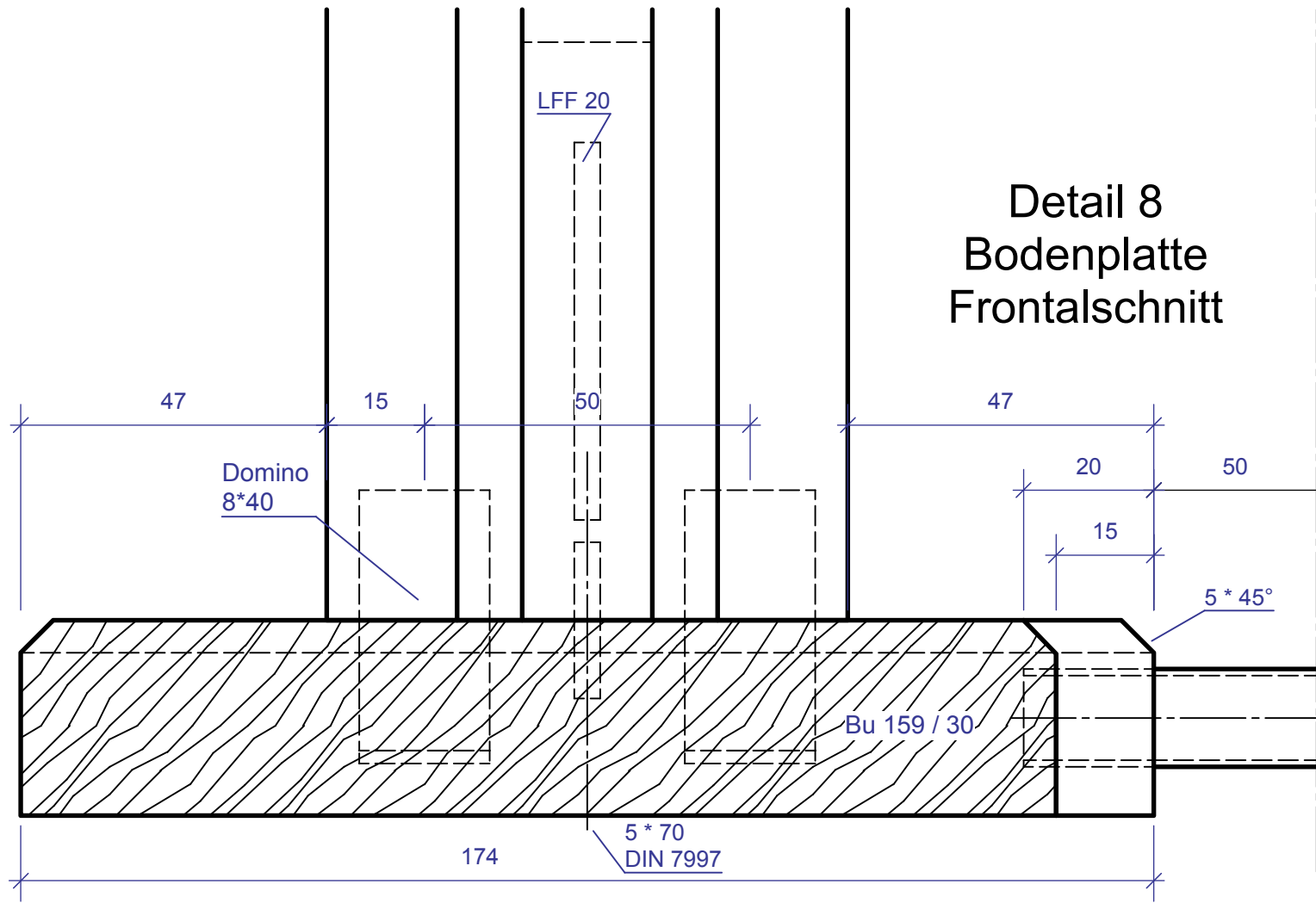
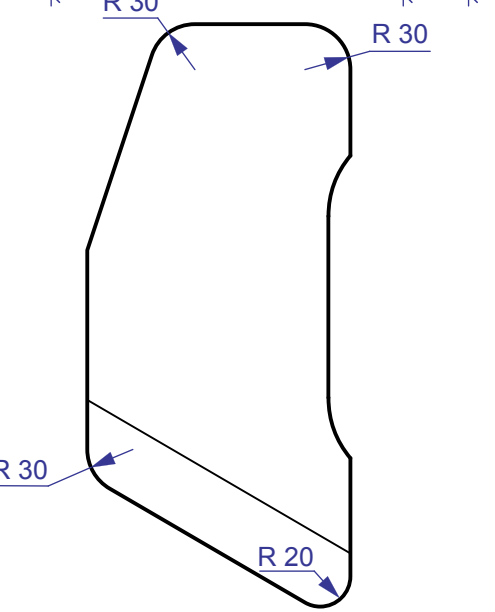
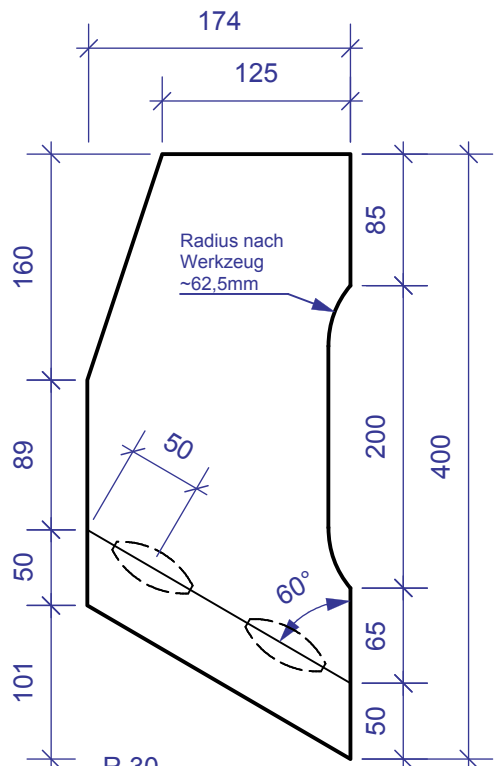

 <p>BGHM Berufsgenossenschaft Holz und Metall</p> <p>Sachgebiet Handwerksseminar</p>	<p>TSM 3</p>	<p>Stummer Diener</p>	
	<p>Entwurf: Wimmer Georg</p>	<p>Detail 7 M 1 : 1</p>	
	<p>Gezeichnet: Wimmer G., 15.12.10</p>	<p>Holzart: Buche / Ahorn</p>	
	<p>Geändert: Wimmer G., 19.02.13</p>	<p>Zeichnung erstellt mit einer Dozentenversion von </p>	
	<p>Geprüft: Karban</p>	<p>pdf-Ausdruck auf Maßstäblichkeit prüfen !</p>	
		<p>Blatt 10 von 13</p>	



Detail 8 Bodenplatte Frontalschnitt

 <p>BGHM Berufsgenossenschaft Holz und Metall</p> <p>Sachgebiet Handwerksseminar</p>	<p>TSM 3</p>	<p>Stummer Diener</p>	
	<p>Entwurf: Wimmer Georg</p>	<p>Detail 8 M 1 : 1</p>	
	<p>Gezeichnet: Wimmer G., 15.12.10</p>	<p>Holzart: Buche / Ahorn</p>	
	<p>Geändert: Wimmer G., 19.02.13</p>	<p>Zeichnung erstellt mit einer Dozentenversion von </p>	
	<p>Geprüft: Karban</p>	<p>pdf-Ausdruck auf Maßstäblichkeit prüfen !</p>	
		<p>Blatt 11 von 13</p>	

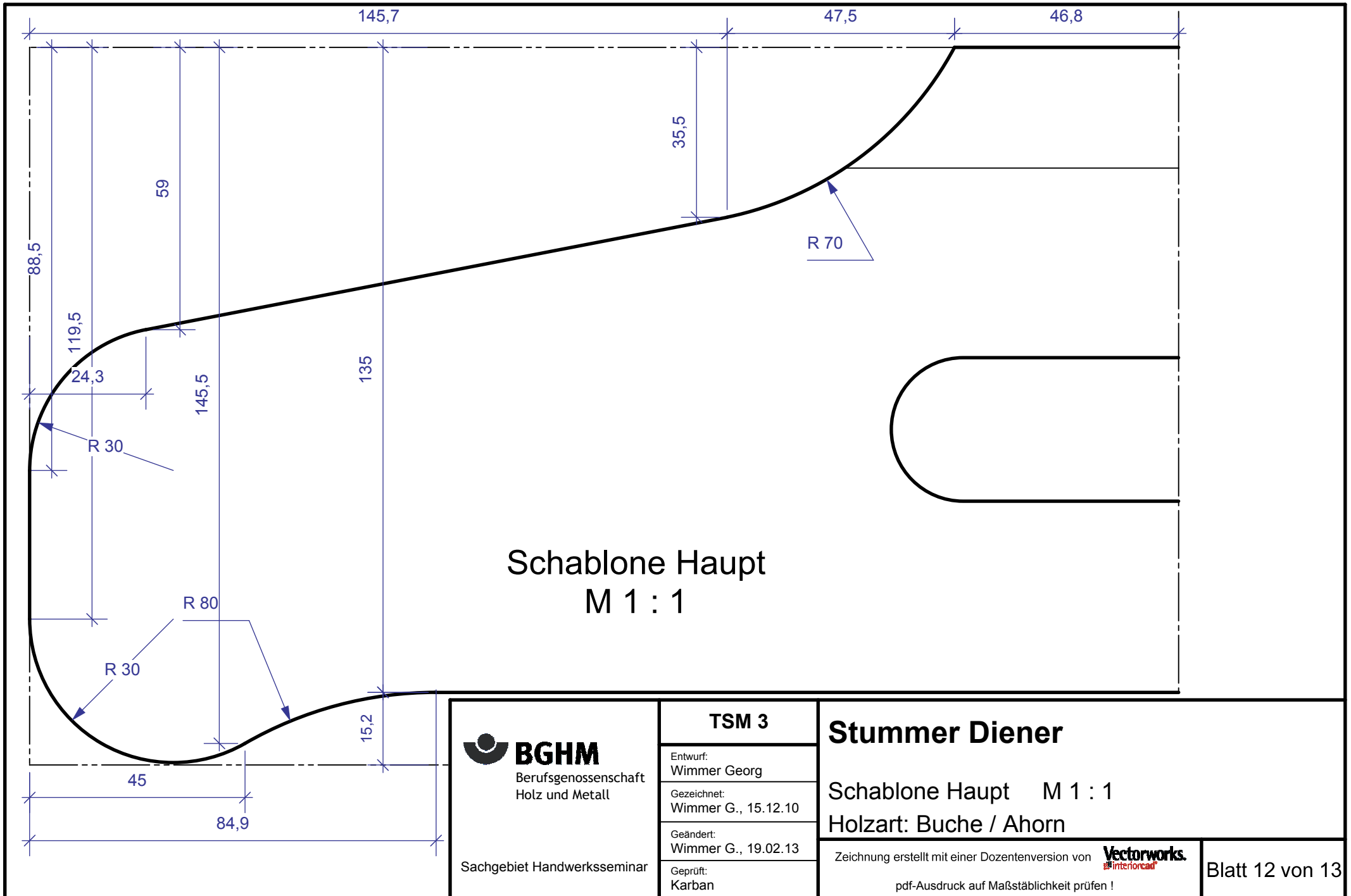

Sachgebiet Handwerksseminar

TSM 3

Entwurf:
Wimmer Georg

Gezeichnet:
Wimmer G., 15.12.10

Geändert:
Wimmer G., 19.02.13

Geprüft:
Karban

Stummer Diener

Schablone Haupt M 1 : 1



Holzart: Buche / Ahorn

Zeichnung erstellt mit einer Dozentenversion von **Vectorworks**
interiorcad

pdf-Ausdruck auf Maßstäblichkeit prüfen !

Blatt 12 von 13

Pos.	Bezeichnung	St.	Länge	Breite	Dicke	Material	Bemerkung
1	Bodenplatte	2	400	174	30	Bu/Ah	aus 1.1 und 1.2
1.1	" hinten	2	350	174	30	Bu	
1.2	" vorne	2	151	174	30	Ah	
2	Holme	2	1070	80	24	Bu/Ah	aus 2.1 und 2.2
2.1	" breit	6	1070	20	24	Bu	
2.2	" schmal	4	1070	10	24	Ah	
3	Haupt	1	480	150	32	Bu/Ah	aus 3.1 und 3.2
3.1	" unten	1	480	125	32	Bu	
3.2	" oben	1	480	25	32	Ah	
4	Hosenhalter seitlich	1	340	100	20	Bu	
5	Hosenhalter Rundstab	1	296	30	30	Bu	
6	Ablage	1	324	140	24	Bu	
7	Ablage Mittelteil	1	144	24	24	Bu	
8	Ablage Hinterteil	1	204	24	24	Bu	
9	Fersen	2	100	100	20	Ah	
10	Bügelhalter	1	60	--	12	Bu	ausDübelstange
11	Dübel	2	60	--	10	Bu	ausDübelstange
12	Domino	4	40	--	8	Bu	
13	Feder	1	270	20	8	Fu	Enden mit Fräser- radius gerundet
14	Lamello	12	--	--	--	Bu	Gr. 20
15	Alurohre Bodenplatte	2	90	--	12	Alu	alt. Edelstahl
16	Alurohre Holme	2	184	--	12	Alu	alt. Edelstahl
17	Keile	2	25	20	3	Bu	

 BGHM Berufsgenossenschaft Holz und Metall Sachgebiet Handwerksseminar	TSM 3	Stummer Diener Materialliste Holzart: Buche / Ahorn Zeichnung erstellt mit einer Dozentenversion von  pdf-Ausdruck auf Maßstäblichkeit prüfen !	Blatt 13 von 13
	Entwurf: Wimmer Georg		
	Gezeichnet: Wimmer G., 15.12.10		
	Geändert: Wimmer G., 19.02.13		
	Geprüft: Karban		